



当你走进商店，面对着琳琅满目，美轮美奂的商品的时候，你是否会被它们所深深吸引？你是否也会为创造出这么美好包装的设计师们赞叹不已？是啊，随着人们生活质量的不断提高，对商品的需求也越来越多元化，因此商品的包装也逐渐得到人们的重视。那么如何做好包装设计呢？笔者以为必须具备以下几个方面：

一 了解市场和客户的需求

作为一个包装设计师，我们首先要了解市场的需求，要时刻关心市场的动态，知道目前最流行的产品是什么，其样式、颜色、陈列和销售方式是什么，各种不同年龄层及不同等级的消费者的购买习惯和购买能力，以及一些与包装有关的法令法规。

其次，作为一位设计师，我们也要了解客户的需求，当你接受到一个客户的设计委托的时候，你需要从客户那边得到如下信息:客户希望通过包装体现商品的哪些特点，产品面对的核心消费者是谁，展示产品的货架是否有尺寸限制（这会影响纸盒的尺寸的确定），纸盒是否需要自动化机械成型，整个包装的费用预算等。总之设计师要尽量实现客户的构想，但也不必完全迎合客户，我们还有教育引导客户的义务，一个高素质的包装设计师所应具备的条件是要对商品的属性、容器和结构等事关商品销售成功与否的环节有充分的把握。我们要引导潮流，创造市场，而不是迎合市场。

二、懂得生产程序及工艺

现在许多包装设计师并不了解整个生产程序，当他们做设计的时候，可能更多的从美观的角度出发，而忽略了生产单位的技术要求，也就是说，他们只是做平面的设计师，他们的创意、构想在制作上有困难，自然生产成本就高。例如对刀模的基本要素没有认识，就会增加刀模制作上的难度，或者设计的盒型无法用自动糊盒机操作，而必须用手工糊盒，这将会大大降低糊盒速度……这些都是由于设计师不懂生产所导致的问题，所以设计师要到工厂学习和实践，对模切机的操作原理、性能、速度、可达精密度，最大最小运作尺寸，送料和送料方式；模切机对纸张接受的限制等有充分的认识，还要了解自动糊盒机的厂牌，可使用盒型种类，变换盒型所需要的条件，安装调试时间及成本，最大和最小糊盒尺寸等。

例如某型号号的自动糊盒机安装有整纸器，它的作用主要是调整纸张的角度，保证纸张沿着直线糊盒。所以靠近整纸器的纸边最

浅谈包装设计

图 1



图2



好具有比较长的直边。假如整纸器安装在自动糊盒机的右边，那么以下图1的设计优于图2。

当然，对一个设计师来说，了解全套纸盒生产过程是不简单的，也不是一朝一夕可办到的，但我们一定要知道这是必须要去了解的。

三、做好设计工作

1. 纸纹方向的选择

纸纹方向是指造纸过程中由于纸浆的流动而导致纸纤维顺着一个方向排列。它对折叠纸盒的强度和硬度有着很重要的关系。一般纸纹方向应垂直于盒子的主要折合线。正确的纸纹方向可以使盒子成型更为方正（见图3），而错误的纸纹方向将会导致盒子出现鼓状的盒身（见图4）。

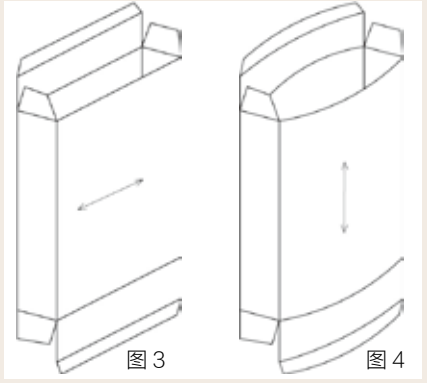

注：箭头表示纸纹方向

2. 折合线的选择

一个纸盒的组合是靠折合线来完成的，不同的折合刀模，产生不同的折合线，也有着不同的用途。正确地使用折合线，能起到事半功倍的作用，使盒子更容易生产和组合。

1) 1.5mm x 1.5mm的齿刀

这类高密度的齿刀，大部分是用来作为易

撕口用的，如果使它更容易撕破的话，也可用1.5mm的刀切；0.8mm的保留

2) 3mm x 3mm 齿刀

3mm的刀切，3mm的保留，一般作为反折用的（如自动底的45度胶合处）

3) 水波型齿刀
常用于易撕口，是比较先进的处理方式，它极易易撕开，又能避免运输过程中自动爆裂。

4) 一般切刀
其功能是将纸切断，切刀有三种切法，一种是中央切刀，也是标准切刀，刀刃在正中央；另外两种是左峰刀和右峰刀，即偏左或偏右的切刀，它适用于刀模板上修正微小尺寸用的。

5) 拉链式切刀
分左右两个方向成为一对，用于易撕口。

6) 半切刀
它将纸张部分切穿形成半切的折合线，它的效果是将纸很容易折合。特别是设计一些有弧度的折合线时。



图5



图7

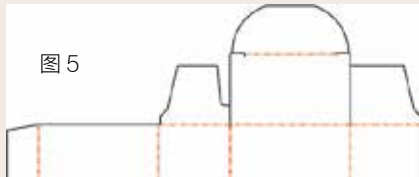

图8

包装设计和其他的设计一样，都不能闭门造车，而作为一位包装设计师，除了要做好设计外，还要了解市场和客户的需求，懂得生产程序和工艺，才能进一步提升设计能力。

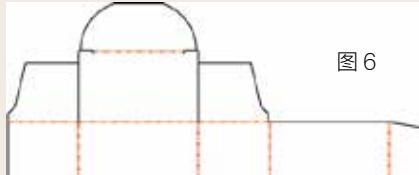
技术中心 / 谢瑞娜

3. 盒型的选择

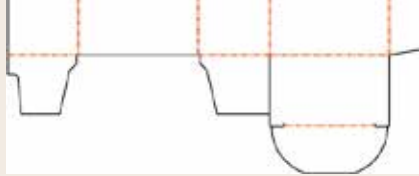
不同的盒型除了有不同的用途和不同的展示效果外，还会关系到仓储，运输以及成本的控制等方面。现在通过比较Straight Tuck End（见图5）和 Reverse Tuck End（见图6）这两种常用的盒型来说明这个问题。

Straight Tuck End（简称STE）也叫上下同面开盒，它主要用于正面需要开窗的包装盒。Reverse Tuck End（简称RTE）也叫上下交叉开盒，大多数的化妆品包装盒都采用这种盒型，它的优点是可以保证盒子正面的完整性，平面设计图案可以从盒子正面一直延续到盒顶盖。一般大批量生产纸盒的时候，都会订制一版多个的刀版。同样尺寸的STE 盒与RTE盒在纸张的利用率却有不同，图7和图8分别是STE & RTE的排版图，从图的比较可以看出，RTE的纸张利用率要高于STE。

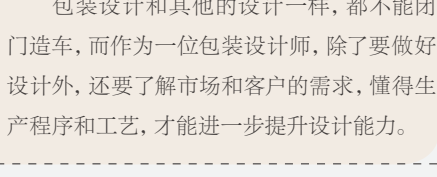
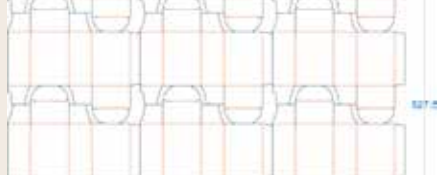
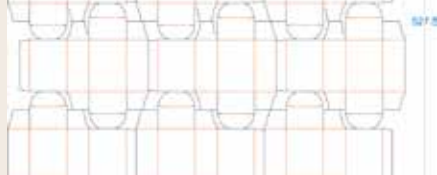
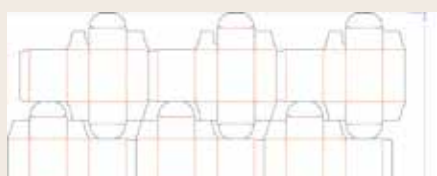

包装设计和其他的设计一样，都不能闭门造车，而作为一位包装设计师，除了要做好设计外，还要了解市场和客户的需求，懂得生产程序和工艺，才能进一步提升设计能力。

印刷部 / 黄文贵

调配。首先用密度仪测量出样张的L.A.B值和L.C.H值，根据数据去判断加哪几种油墨和油墨的大概分量，中途观看数值的变化去判断还需加哪种油墨和它的分量。这样大量减少了油墨的调配时间。在我们印刷行业中，如果遇上一个比较专业的客户，只给我们一个L.A.B值和L.C.H值，要我们去帮他印一个专色产品，在没有色样的情况下，如果你不熟悉数据的应用，你就可能会失去这个客户。在赛中产品印刷项目中也是要以数据去判断各色墨量的加减。在那么我之前没有认真去学，不够熟练，不能按时完成仪器操作，最后只拿到十三名。赛后使我深深地感受到必须认真去对待每一件事，不断地学习，在工作中不断摸索经验，积累方法，在学习中历练，丰富自身底蕴，才能提升自己。



轻松一刻



推导长相

理工男到女女友家与女方父母见面，那天恰好下着大雨。刚进门，就听女友的妈妈抱怨道：“你爸买菜去了，明明知道快要下雨了，出门也不带伞。”理工男拿上自己未收起的雨伞就往外冲。女友道：“你又没见过我爸，你去给谁送伞啊。”理工男道：“没问题，我通过你和我妈的样子就能推导出你爸的长相了。”

黑客

嘉楠来，妈妈说这是喜鸟是客；燕子来，妈妈说这是益鸟是客；乌鸦来，孩子问你也是客人吗？乌鸦叫：你也是客人吗？乌鸦叫：Yes,吾乃黑客！

不爱我的原因

一对恋人在山中被野人抓住说：你们吃掉对方的大便就放了你们。恋人做到了，归途中女人大哭，男人问其原因，女人伤心的说：你不爱我，不然你不会拉那么多！

第3个孩子

妻子：“我们以后生3个孩子吧？”丈夫：“噢，2个就足够了。”妻子：“3个！”丈夫：“不行，2个！”妻子：“我说3个就3个！”丈夫：“生完第2个我就结婚！”妻子：“好吧，希望你同样爱第3个孩子……”

对方没责任

美女打电话给老公：“老公，我的车被撞了！”老公忙问：“你没事吧，是谁的责任？”美女回答：“没多大事，应该是我的责任。”老公又问：“难道对方一点责任也没有吗？”美女答：“一点责任也没有。”老公觉得很奇怪，问：“对方的什么车啊？”美女答：“对方是墙。”对方是墙……

泳衣

一姑娘去买泳衣，试了之后有点大，老板说：“没事，下水了就贴身上了。”姑娘说：“我这是去海边，万一浪大了泳衣脱落了怎么办。”老板说：“我们质量最好，你怎么浪都没事！”

药膳食疗

药膳食疗的简介

药膳食疗是利用食物进行防病治病，或促进病体康复，是以食品的形式来具体应用。它既不同于药物疗法，也与普通的膳食有很大的差别。食疗食品是具有治疗作用的食物，与普通膳食有共同之处，即必须利用一定的烹调方法进行加工处理，符合食品的要求，具有色、香、味、形。但食疗食品又不能等同于普通膳食，因为它是在中医理论指导下，有目的地选择某些食品，通过一定的搭配和烹调，达到防治疾病的目的。药膳是近几年来逐渐从食疗学中分化出来的一种特殊形式的食疗食品。它是把药物和食物合理配伍，运用中国传统的烹调技术，结合现代食品工艺流程，制作而成的有一定保健治疗作用，色香味形俱全

的特殊食品。药膳取药物之性，食物之味，借助食品的形式，食借药威，药助食势，相得益彰，共同起到保健强身、治病延年的目的。

药膳食疗的做法

枸杞粥

食材：白米1杯，山药300克，枸杞2大匙，水8杯。

做法：白米洗净沥干，山药去皮洗净切小块。锅中加水8杯煮开，放入白米、山药、枸杞续煮至滚时稍搅拌，改中小火熬煮30分钟即成。此粥能滋补肝肾，益精明目。适用于糖尿病以及肝肾阴虚所致的头晕目眩、视力减退、腰膝酸软、阳痿、遗精等症。肝炎患者服用枸杞粥，则有保肝护肝、促使肝细胞再生的良效。

暑期工后感

好像一棵树，有的枝桠茂盛，有的枝桠瘦弱，但不管哪一个枝桠，他们都能在这片土地上生存和生长，一起吸收雨露，共同分享阳光，人就是这祥，有短板不要紧，既然不能与别人比长短，那就要把它修炼得足够坚固，总不至于有一天有人揭开你的短板，使你变得齿牙咧嘴。

三、挣扎破茧

说工作不累是骗人的，在我看来，说工作比读书好更是天大的谎言，身为学生，毕竟在学校读了十几年的书，读书与工作上纷繁复杂的事情相比，哪一个更顺手呢？同样的动作一天重复几千遍，一样的姿势一坐就是一整天，这便是工作的烦躁与辛苦，我也曾懊恼过每天做这样的工作，我读的书跑到哪里去了？但马上我就释然了，一屋不扫，何以扫天下？小事不成，何以成大事？别人都能做的事情，为什么我不能做，一开始可能没有别人做的好，但不能没有上进心，可以不擅长，但不能不坚持，与未来人生路上可能遇到的种种困难相比，手上的血泡与茧子只能算是小CASE，与黑夜过后的高光耀相比，眼前的乌云又算得了什么？

四、梦想成蝶

不知不觉已经在恒远近20天，不能写什么总结性的言语，因为时间的轮轴还在继续前进，从陌生到熟悉，从新奇到淡定，恒远井然有序的工厂，提供贴心水果的饭堂，设计电梯的人性化的员工宿舍，都成了我记忆中一道靓丽的风景线，成为了我生



网络文摘



爱自己的最好方式就是努力奋斗让自己优秀起来，如果你在颓废，别郁闷没有知己，找不到真爱，因为连你自己都不爱自己，还妄想别人爱你吗？试问，你有什么值得爱，你配吗？往往一个人在乎的不是金钱而是一颗奋斗的心啊！

醒悟吧！别在堕落了！

活习惯的一部分，以前作为学生时爱偷懒，但不管哪一个枝桠，他们都能在这片土地上生存和生长，一起吸收雨露，共同分享阳光，人就是这样，有短板不要紧，既然不能与别人比长短，那就要把它修炼得足够坚固，总不至于有一天有人揭开你的短板，使你变得齿牙咧嘴。

说工作不累是骗人的，在我看来，说工作比读书好更是天大的谎言，身为学生，毕竟在学校读了十几年的书，读书与工作上纷繁复杂的事情相比，哪一个更顺手呢？同样的动作一天重复几千遍，一样的姿势一坐就是一整天，这便是工作的烦躁与辛苦，我也曾懊恼过每天做这样的工作，我读的书跑到哪里去了？但马上我就释然了，一屋不扫，何以扫天下？小事不成，何以成大事？别人都能做的事情，为什么我不能做，一开始可能没有别人做的好，但不能没有上进心，可以不擅长，但不能不坚持，与未来人生路上可能遇到的种种困难相比，手上的血泡与茧子只能算是小CASE，与黑夜过后的高光耀相比，眼前的乌云又算得了什么？

累过方知父母所累，痛过方知家人艰辛，通过这次在恒远的暑期工实习经验，我最大的感受便是知道了家人挣钱的艰辛。母亲头上的白发不是一朝一夕形成的，是几十年如一日的劳作和艰辛，父亲那件许多年没有换过的夹克，一定藏着工作时的磨损和长年累月节俭所带来的沧桑，相比之下，我在外面所经历的一切都显得那么的渺小，我更应该发奋读书，成为一只蝴蝶，从窗台的晨光中展翅起舞，用生命的舞蹈和工作激情来换得父母晚年的幸福和安康。

人生因体验而顿悟，生命因充实而精彩，恒远，这个暑期有幸与你结缘，你在茵蕴的工作光景中充实了我的岁月，我也愿你在未来的岁月长河中，如酒，越久弥香，如钻石，恒远流长。

老先生与服务生

老先生常到一家商店买报纸，那里的服务生总是一脸傲慢无礼的样子，就连基本的礼貌都没有。做事追求效率固然重要，可是缺乏礼貌一定会流失客人，没有了客人服务速度再快，又有什么用处？

朋友对老先生说，为何不到其他地方去买？

老先生笑着回答：“为了与他赌气，我必须多绕一圈，浪费时间，徒增麻烦，再说礼貌不好是他的问题，为什么我要因为他而改变自己的心情？”

不要因为别人的不好而影响了自己做事情时候的心情，也不要因外界的不如意而影响了一生的幸福快乐。想想美好的一面，心情也会是很快乐的。

别堕落，你没资格

选自文摘

是不是经常迷茫，是不是学会了颓废，是不是缺少目标无所适事，警告你，别堕落，你没资格！

你生来就不是豪门，没有王子公主的命就别学只有王子公主才能得的病，人家有时间、金钱去仰望天空、去郁郁彷徨，你没有，你必须奋斗，你生来就背负着家庭、生活的重担！别把时间浪费在埋怨、牢骚上，没有人对不起你；别把自己看得跟故事里的男女主角似的，人家天生漂亮、天性善良，你呢，能够给自己的优势就是能力，然而，如果你一味的颓废，就连这最后的机会都会丧失，成为一无是处的废物！

不论你是笼罩在失意阴影下的大学生，还是很不顺心的工作者，你都得找到自己的信心，然后去努力。否则，就认命吧，一辈子浑浑噩噩，无所作为，别怪别人鄙视你，瞧不起你，因为你活该！

所以，从今天起要努力追逐梦想，要么就做别人脚下的泥巴。云泥之别，不过如此，千万别堕落，你没资格！你需要看清，你的失败究竟是因为没有伯乐还是你自己没有能力！

爱自己的最好方式就是努力奋斗让自己优秀起来，如果你在颓废，别郁闷没有知己，找不到真爱，因为连你自己都不爱自己，还妄想别人爱你吗？试问，你有什么值得爱，你配吗？往往一个人在乎的不是金钱而是一颗奋斗的心啊！

醒悟吧！别在堕落了！

永恒久远

——记工作体会

品管部 / 骆晋友

时光荏苒，弹指一挥间，我来到这里已经一个月了。回顾一个月的工作，我领悟到了工作的乐趣，忙碌而又紧张，快乐而又欣慰。人生最大的价值莫过于充实，人生排除无聊的最好方法就是认真对待待有的工作任务，并努力去完成它，而我就选择了来到这里——恒远彩印！

炎热的六月天，它下着毛毛细雨迎接我的到来。当我踏进公司这片土地的时候，心情自然是激动而又紧张。激动是觉得自己终于有了份工作，终于可以凭借自己的努力和汗水去博得回报；紧张，毕竟自己初入社会，还未褪去一身的学生气，根本没有工作经验，担心自己在工作中出错，担心自己什么也做不好。

记得初来乍到的我，去找文员面试的时候心情特别紧张，而她，带着甜美的微笑回应着，让人感到很亲切，心里的那份紧张也随之消失了。上班的第一天，组长给我的印象也非常深刻，他对工作的认真，对下属的严厉要求，都是一种负责的工作态度，而工作之余，会和我们说说笑笑，显得那么平易近人，没有一点领导的架子。工作中，经理和蔡总细心的指导我们，让我也从中学到了很多，也懂得了很多，还有和长辈们同辈们的友好相处，让我明白，其实社会没有想象中那么复杂，在公司，我们是个集体，是个团队，我们互相合作，互相帮助，在这里，我体会到了酸甜苦辣，过得很充实，在这里，没有了父母的束缚，但每当夜幕降临时，就会想起家里的点点滴滴。

这段时间，虽是人生的一小段，却让我明白了很多,学会了调整一个好心态去对待一切，用感恩的心去工作，在工作中体会乐趣，而态度直接决定了工作行为，决定了对待工作是尽心尽力还是敷衍了事，体会了在工作中只有用心做事，才能学到更多，学到的任何技能和知识都可能成为自己未来生存的工具。

最后，我要感谢恒远彩印给我一次社会实践的机会，感谢同事们这一路的陪伴，祝福公司生意兴隆，名扬四海，永恒久远！

九寨沟景点介绍

网络文摘

九寨沟位于阿坝藏族羌族自治州九寨沟县境内，因为九个藏族村寨坐落在这片高山湖泊群中，因而被称为“九寨沟”。沟中雪峰林立，终年白雪皑皑，四周林木茂密，水池浅滩五彩斑斓，再加上独具特色的藏家木楼、经幡和藏羌民族独特的传统习俗及神话传说构成的人文景观，九寨沟被称为“美丽的童话世界”。



九寨沟瀑布群景观图

九寨沟主体呈“Y”字形，由树正沟、日则沟和则查洼沟三条沟组成，总长50余公里。有长海、剑岩、诺日朗、树正、扎如、黑海六大景区，以六绝“翠海、叠瀑、彩林、雪峰、藏情、蓝冰”而驰名中外。九寨沟以高原钙化湖群、钙化瀑布群和钙化滩流等水景为主体，以原始森林为背景，晶莹剔透的溪水穿行于森林和浅滩之间，倒映着蓝天白云，蔚为壮观。素有“九寨沟来不看水”之美誉。

你不可不知的甜品中的极品

网络文摘

委内瑞拉72%手工松露巧克力

委内瑞拉72%手工巧克力松露，所用的可可豆是来自热情豪放的委内瑞拉国家，全球最稀有顶级和非常昂贵的可可豆国制成的巧克力，也是足以让世界上的巧克力迷倾倒和所追随的无可产地之一。在欧洲，松露巧克力都是靠包装来区分哪家巧克力店所制作的，而甜点师Brian的松露巧克力采用最原始的传统工艺制作，创造性地运用中国古老印章法，在巧克力半固体状态下刻上口味和品牌，在巴黎举办的，针对巧克力大师和开放给巧克力迷的全球最大巧克力沙龙展上荣获2011年年度“国际最佳发现奖”。成为第一位获得此项荣誉的华裔甜点师。



松露巧克力特写图

职场寓言

万般带不去，唯有业随身

——月薪3千的你

网络文摘

曾有个月薪三千的妹子，编的稿件漏洞百出，我怒拍桌子，她却回了句：“一个月三千块工资，你还想怎么样！”琢磨她这话挺有意思，就像我们买了件便宜货，用不了两天就坏了，于是宽慰自己：就花那么点钱买的东西，你还想怎么样？当然，她的潜台词是，你给我八千，我自然就做得好好的。但问题是，老板付薪水也是一分钱一分货，你必须得拿三千工资时，先体现出八千的价值，老板才愿意买单。

当年我刚入职时工资也是三千，但第二个月就涨到了八千。因为每次老板要的文案，我不仅写到位了，还会拿出两个以上的版本让他挑：一个是按他的要求写的，其它则是我建议的方案。

当时我没有去想其中的诀窍，只是因为喜欢写作，就会琢磨怎样写会更好；又因为珍惜自己的文字，所以觉得出自我手的文字，都关系我个人的品牌，于是很用心。在我看来，这是理所当然的事，但带过二十多个中文研究生后，才发现这种态度很稀缺。那些比一般人多念七年语文的人，竟连自己写的东西都不愿多看一眼，文字、标点、语法的错误触目惊心，对相关的知识背景一无所知，更别说去关心版式好不好看，配图美不美了。

他们关心的是要不要加班，而想做好文字工作的人，是不会去考虑这件事。因为打磨文字所下的功夫，是看不到底的——不然曹雪芹也不会“加班”十年，还写不完一部红楼梦。试问，要做好哪项工作不是如此？以“要不要加班”来评价一份工作好不好的人，绝不是企业需要的人才，因为他对工作的态度就是“做了”而不是“做好”。

举个例子，我公司附近的麦当劳门口，有个看自行车的大妈，夏天时她都会给所有的车，覆上自己带来的塑料布。顾客取车要走时，

她会笑着拧一把湿布，帮你擦擦坐垫，降降温。她从来没有开口，但很多人会主动多给她一块钱，还连声道谢。大妈和其他看车人的区别，就是“做好”和“做了”的差距——在金钱上，差距是一倍；在成就感和，差距无法估算。

我完全了解有些新人的想法：又不想在你这久混，干嘛那么卖力气？其实，谁会在一家公司干一辈子？在中国可以活到3年以上的企业不到10%，向更好的企业、更好的工作迈进，是我们每个人的征程。不同的是，优秀的人在哪儿都会垫下坚实的基石，所以越走越高。成为世界五百强的CEO，应该是每个职场人的向往吧，但对于新人而言，小公司也有小公司的好。大公司就像蔡京家的厨房，岗位细分到切葱花都要一个专职的厨娘，你可能长时间连切肉的大活都没机会沾手，更遑论学会做一整个包子。而小公司人力资源紧张，同样三千工资不可能只让你切葱花，所以你必须很快学会做包子，还得会做很多种包子——当然，前提是你愿意学。

如果你第一份工作就进入大公司，庆贺之余也要提醒自己，公司看到的只是你光彩夺目的学生时代，在职场上你还只是一个零，有可能变成正数，也有可能变成负数。很多人错把所在机构的强大，当作自己能力的强大——这也是为什么有些离开央视的主持人，很快就被别人淡忘。白岩松曾说，让一只狗天天上央视，就能变成名狗。但要知道，没了央视的舞台，不用多久它就会变回土狗。

“万般带不去，唯有业随身”。这个“业”不妨这样解：一是做得好的技能，一是想做好的态度。有这份“业”在，不愁找不到舞台。但这份“业”不是白来的——在你月薪三千的时候，就要像月薪八千那样做事，那没到手的五千，就是修炼这份“业”的学费。



动动脑

1、小明对小华说：我可以坐在一个你永远也坐不到的地方！他坐在哪里？

2、哪项比赛是往后跑的？

3、两只狗赛跑，甲狗跑得快，乙狗跑得慢，跑到终点时，哪只狗出汗多？

4、周雯的妈妈是豫林水泥厂的化验员。一天，周雯来到化验室做作业。做完后想出去玩。“等等，妈妈还要考你一个题目，”她接着说，“你看这6只做化验用的玻璃杯，前面3只盛满了水，后面3只是空的。你只能移动1只玻璃杯，即便盛满水的杯子和空杯子间隔起来吗？”

5、三个小伙子同时爱上了一个姑娘，为了决定他们谁能娶这个姑娘，他们决定用手枪进行一次决斗。小李的命中率是30%，小黄比他好些，命中率是50%，最出色的枪手是小林，他从不失误，命中率是100%。由于这个显而易见的事实，为公平起见，他们决定按这样的顺序：小李先开枪，小黄第二，小林最后。然后这样循环，直到他们只剩下一个人。那么这三个人中谁活下来的机会最大呢？他们都应该采取什么样的策略？

请答题者于两天内将答案交行政部，我们将抽出5名回答正确者给予奖励。行政部投稿热线：020-37082040

第三十期动脑答案：

- 1. 电路。
2. 小波比是木偶。
3. 他正在瞄准。
4. 小老虎。
5. 没到一个。

回答正确者：黄洛红、余禾花、杨兰、李厚达

恒远视线

顾问：侯焕昌 廖健 陈锋
导读： 球场撒欢 浅谈包装设计 暑期工后感 宝贝专栏

A1 第三十一期 内部刊物 主办：行政部 协办：设计部 广州市恒远彩印有限公司 2014年09月30日

祝贺公司荣获“2014广东之星设计大赛”金奖

技术中心 / 杨德森



“2014广东之星设计·印艺大赛”揭晓，我们公司参赛作品“2014台历”荣获专业组金奖。“2014台历”从创意到印刷成品历时九个月，台历的每个月份都由不同的画面与印刷工艺组合而成，参与的部门有技术中心（结构部、设计部、ctp）、印刷部、手工车间、包装车间等部门。此次“2014台历”所有参与的员工都积极主动各发所长，对每个细节与工艺严格要求反复推敲，在整个过程中充分展现了团队合作精神与团队的力量。

在此衷心感谢公司给予我们机会，同时也希望新老同事持之以恒做好日常工作，为自己、为公司创造更大的空间与价值。



天台上的角逐

印刷部 / 黎永康

篮球，可是我们印刷部的一大优势。听说公司要举行“中秋杯”篮球比赛，我们部门的同事就争先恐后地报了名，搞得这一阵子兴起了一股篮球热。8月30日下午3时，公司2014年“中秋杯”篮球联谊赛正式拉开序幕！第一场比赛是（技术中心VS印刷部）！“运动员”们都在进行热身的锻炼，气氛十分紧张！瞧，队员们在那窃窃私语呢！赛场早已聚集了许多黑脑袋，一会儿，坐在旁边的业务队队员说：“你们印刷部保证输！”我们印刷部也不甘示弱地说：“才怪，到时候看了结果再说，你们不要太过于自信了，我们淘汰赛见！”

比赛开始，裁判刚一吹哨，场边的啦啦队立刻沸腾起来了：“印刷部加油，印刷部加油！技术中心加油，技术中心加油！”声音一层盖过一层，此起彼伏。印刷部以一个快攻先取2分，耶！耶！印刷部以一个大快攻先取2分，耶！耶！“同事们发出一阵欢呼声。瞧，技术中心的人终于抢到球了，中規中矩回应对应比分。随着比赛的深入，双方队员你追我赶！比分被印刷部大大拉开，最后比赛以印刷部胜出结束！

球场撒欢

技术中心 / 刘思鹏

夏天总要有有些事情发生，不然怎么赶走浓浓的睡意，夏天要是没什么事发生，怎么会有清新的思绪飞舞。夏天将要悄悄地过去，留下的小秘密，不能在风中飘散。打球吧，趁芳华还在，记住繁华色彩，不再多念，在那空旷地方，任碎想随球在空中飞舞吧。

好雨知时节，适逢倍体时。许久没有一起联络感情的我们，热切的渴望着一场正式的联谊赛。希望总是有的，公司决定，举办一场愉快的篮球联谊赛。在中秋节到来之际，来一个月满人间，月圆恒远，让我们在工作之余尽情地撒欢，增进各部门同事之间的交流，也让我们的活动中对彼此有更好的了解，分享生活中的点点滴滴。在恒远相聚相识，就让我们一起好好珍惜！

宝贝档案

姓名：王美希（乐乐）
性别：女
出生年月：2011年11月1日
兴趣：喜欢坐摇篮，打珠珠，玩游戏，最喜欢吃雪糕
母亲：杨琼花

我最爱的宝贝，拥有你，再多的辛苦也不觉得累。你的笑容迷人甜美，让我忘了一身疲惫！我最爱的宝贝，拥有你，

再多的折腾我也无所谓。你的眼神天真无邪，总是如此令人陶醉。因为拥有你，让我深深体会到父母的伟大，因为拥有你，我是如此的幸福。

“宝贝专栏”征文启事

为了丰富本报内容，增强本报的可读性，贴近员工生活，特开设了一个“宝贝专栏”，欢迎大家踊跃来稿！具体要求如下：1.110岁以下的宝宝均可参加；2.至少交2张以上照片（艺术照、生活照均可）和宝宝简历；3.来稿文字、形式、内容不限，要求：不能违背企业的价值观念和企业精神，积极、文明、健康、向上。